

Automatic Systems

Automatic Systems från Belgien är en av Europas största tillverkare av utrustning för reglering av fordons- och persontrafik.

Styrlogik **D1** är utvecklad för samtliga trafikbommar och vägspärrar. Den är moduluppbyggd och gör det möjligt för beställare att anpassa funktionen när så erfordras.

GENERELLT

D1 är i basutförande utrustat med ett **AS1200**-kort (med skyddshuv av transparent plast) och klarar att:

- överföra impulser via 3-knappslåda (öppna, stäng, stopp), radio, kort- eller kodläsare;
- programmera automatisk stängning på tid, "hålldons-" och "steg-för-steg" funktioner eller automatisk stängning om fordon ej passerat stängslinga inom viss tid;
- använda två reläers, vars funktioner bestäms av användaren (trafikljus, bomarmstatus, närvarodetektering, räkning...).

Skydds brytare, gångtidsbegränsning, "öppenförregling", "stängdförregling" samt "bomstatus" är också standard.

AS1200 med skyddshuv

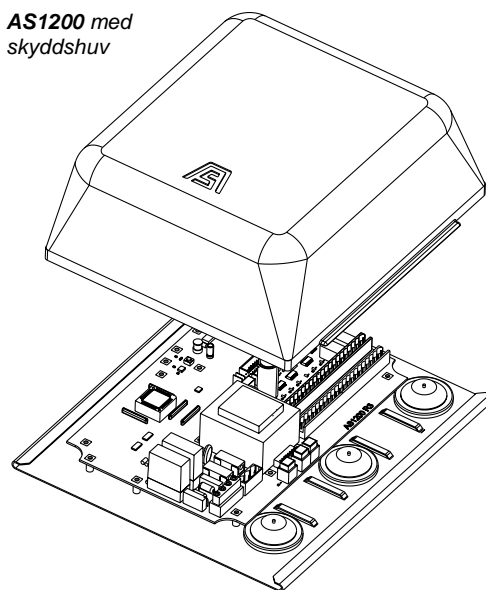

FUNKTION D1-1

Genom att ansluta ett magnetslingeförstärkarkort, **DP139**, kan man erhålla automatisk stängning efter passage av magnetslinga. Det är den vanligaste funktionen och är mycket driftsäker eftersom magnetslingan alltid känner när fordon passerar.

Om man önskar kan man använda slingan enbart som säkerhet och sköta stängning via impulsdon.

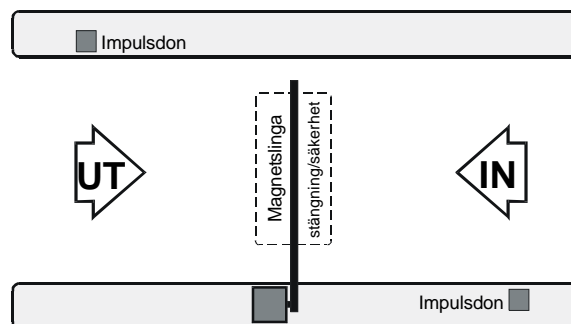

FUNKTION D1-2

Genom att ansluta ytterligare ett magnetslingeförstärkarkort **DP139** kan man erhålla:

- enkelriktad trafik med automatisk utfart;
- dubbelriktad trafik med automatisk utfart samt riktningkännande infart.

